



hama

00
186414

Bathroom Clock

Badezimmeruhr

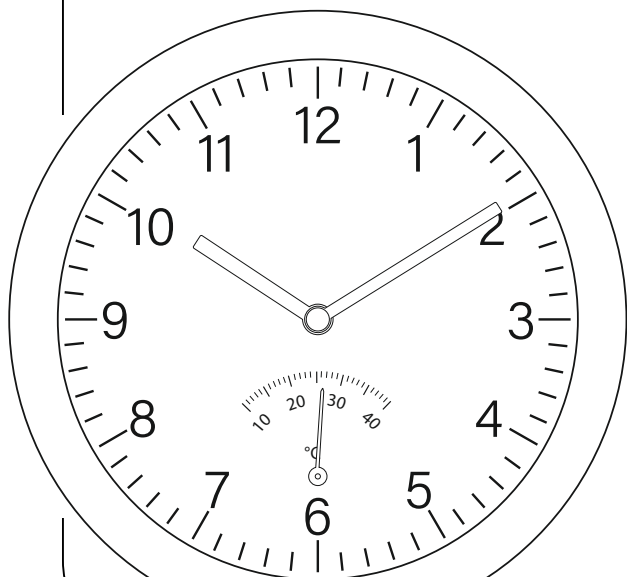

Operating Instructions

GB

Bedienungsanleitung

D

Mode d'emploi

F

Istruccioni de uso

E

Gebbruksaanwijzing

NL

Istruzioni per l'uso

I

Instrukcja obsługi

PL

Használati útmutató

H

Manual de utilizare

RO

Návod k použití

CZ

Návod na použitie

SK

Manual de instruções

P

Bruksanvisning

S

Руководство по эксплуатации

RUS

Работна инструкция

BG

Οδηγίες χρήσης

GR

Käyttöohje

FIN



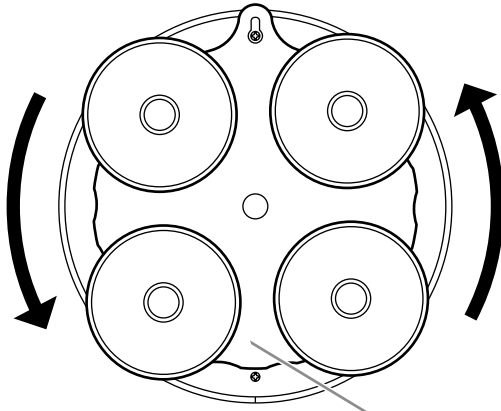

1

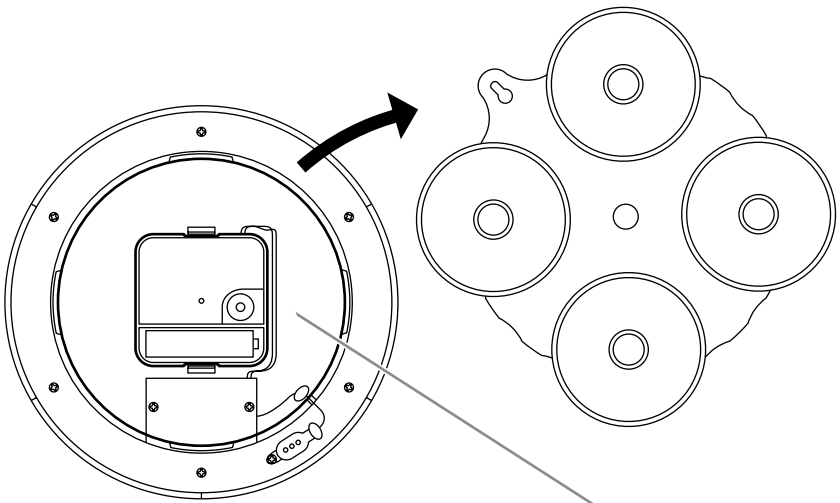

2

Controls and Displays

1. Back case
2. Battery compartment

1. Explanation of Warning Symbols and Notes

Warning



This symbol is used to indicate safety instructions or to draw your attention to specific hazards and risks.

Note



This symbol is used to indicate additional information or important notes.

2. Package Contents

- Wall clock
- 1 (AA) battery
- These operating instructions

3. Safety Notes

- Protect the product from dirt, moisture and overheating, and only use it in a dry environment.
- Do not use the product in areas where the use of electronic devices is not permitted.
- Do not drop the product and do not expose it to any major shocks.
- Do not modify the product in any way. Doing so voids the warranty.
- Keep the packaging material out of the reach of children due to the risk of suffocation.
- Dispose of packaging material immediately according to locally applicable regulations.
- The product is intended for private, non-commercial use only.
- Use the product for its intended purpose only.
- Do not use the product in the immediate vicinity of heaters or other heat sources or in direct sunlight.
- Do not operate the product outside the power limits given in the specifications.
- Do not open the device or continue to operate it if it becomes damaged.
- Do not attempt to service or repair the product yourself. Leave any and all service work to qualified experts.
- Keep this product, as all electrical products, out of the reach of children!
- Use the item only in moderate climatic conditions.

Warning – Batteries



- When inserting batteries, note the correct polarity (+ and - markings) and insert the batteries accordingly. Failure to do so could result in the batteries leaking or exploding.
- Only use batteries (or rechargeable batteries) that match the specified type.
- Before you insert the batteries, clean the battery contacts and the polar contacts.
- Do not allow children to change batteries without supervision.
- Do not mix old and new batteries or batteries of a different type or make.
- Remove the batteries from products that are not being used for an extended period (unless these are being kept ready for an emergency).
- Do not short-circuit batteries.
- Do not charge batteries.
- Do not throw batteries in a fire.
- Keep batteries out of the reach of children.
- Never open, damage or swallow batteries or allow them to enter the environment. They can contain toxic, environmentally harmful heavy metals.
- Immediately remove and dispose of dead batteries from the product.
- Avoid storing, charging or using the device in extreme temperatures and extremely low atmospheric pressure (for example, at high altitudes).

4. Getting Started

4.1 Inserting the battery

- Remove the cover (1) of the product.
- Remove the battery that was already inserted into the clock, remove the protective film if necessary as well as the contact interrupter and the re-insert the battery with the correct polarity.
- The clock is ready for operation.

4.2. Replacing the battery

- Remove the cover (1) of the product.
- Remove and dispose of any used batteries. Insert the new battery (AA). Ensure that the polarity of the battery corresponds to the symbols in the battery compartment.
- Attach the cover (1) of the product.

5. Installation

- You can use the suction cups on any glass surfaces, including mirrors, glass or tiles. Moisten the suction cups before attaching the clock for a more secure hold. Ensure that there is no dust or grease on the surface on which you want to attach the suction cups. The suction cups could loosen over time; to prevent the clock from falling, press the suction cups against the wall every now and then to ensure that the clock remains fixed on the wall. Attach the clock to the wall in an area where it will not be damaged if it should fall.
- The clock is also equipped with a slot for wall mounting on the back side, so that you can attach it to the wall using a nail or a screw.

Warning – Mounting Note



- Before mounting the clock, ensure that the chosen wall is suitable for the weight to be mounted, and make sure that there are no electrical wires, water, gas or other lines at the installation site on the wall.
- Purchase special fastening materials from specialised dealers.
- Do not mount the product above locations where persons might linger.

6. Operation

- Once the battery has been inserted properly, the clock will automatically start running.
- Use the setting wheel on the back of the clock to set the time.

7. Care and Maintenance

Only clean this product with a slightly damp, lint-free cloth and do not use aggressive cleaning agents. Make sure that water does not get into the product.

8. Warranty Disclaimer

Hama GmbH & Co KG assumes no liability and provides no warranty for damage resulting from improper installation/mounting, improper use of the product or from failure to observe the operating instructions and/or safety notes.

9. Technical Data

Wall clock



Power supply	1.5 V 1 x AA battery
--------------	-------------------------

Bedienungselemente und Anzeigen

1. Abdeckung
2. Batteriefach

1. Erklärung von Warnsymbolen und Hinweisen

Warnung



Wird verwendet, um Sicherheitshinweise zu kennzeichnen oder um Aufmerksamkeit auf besondere Gefahren und Risiken zu lenken.

Hinweis



Wird verwendet, um zusätzliche Informationen oder wichtige Hinweise zu kennzeichnen.

2. Packungsinhalt

- Wanduhr
- 1 AA Batterie
- diese Bedienungsanleitung

3. Sicherheitshinweise

- Schützen Sie das Produkt vor Schmutz, Feuchtigkeit und Überhitzung und verwenden Sie es nur in trockenen Umgebungen.
- Benutzen Sie das Produkt nicht in Bereichen, in denen elektronische Produkte nicht erlaubt sind.
- Lassen Sie das Produkt nicht fallen und setzen Sie es keinen heftigen Erschütterungen aus.
- Nehmen Sie keine Veränderungen am Produkt vor. Dadurch verlieren Sie jegliche Gewährleistungsansprüche.
- Halten Sie Kinder unbedingt vom Verpackungsmaterial fern, es besteht Erstickungsgefahr.
- Entsorgen Sie das Verpackungsmaterial sofort gemäß den örtlich gültigen Entsorgungsvorschriften.
- Das Produkt ist für den privaten, nicht-gewerblichen Haushaltsgebrauch vorgesehen.
- Verwenden Sie das Produkt ausschließlich für den dazu vorgesehenen Zweck.
- Betreiben Sie das Produkt nicht in unmittelbarer Nähe der Heizung, anderer Hitzequellen oder in direkter Sonneneinstrahlung.
- Betreiben Sie das Produkt nicht außerhalb seiner in den technischen Daten angegebenen Leistungsgrenzen.
- Öffnen Sie das Produkt nicht und betreiben Sie es bei Beschädigungen nicht weiter.
- Versuchen Sie nicht, das Produkt selbst zu warten oder zu reparieren. Überlassen Sie jegliche Wartungsarbeit dem zuständigen Fachpersonal.
- Dieses Produkt gehört, wie alle elektrischen Produkte, nicht in Kinderhände!
- Verwenden Sie den Artikel nur unter moderaten klimatischen Bedingungen.

Warnung – Batterien



- Beachten Sie unbedingt die korrekte Polarität (Beschriftung + und -) der Batterien und legen Sie diese entsprechend ein. Bei Nichtbeachtung besteht die Gefahr des Auslaufens oder einer Explosion der Batterien.
- Verwenden Sie ausschließlich Akkus (oder Batterien), die dem angegebenen Typ entsprechen.
- Reinigen Sie vor dem Einlegen der Batterien die Batteriekontakte und die Gegenkontakte.
- Gestatten Sie Kindern nicht ohne Aufsicht das Wechseln von Batterien.
- Mischen Sie alte und neue Batterien nicht, sowie Batterien unterschiedlichen Typs oder Herstellers.
- Entfernen Sie Batterien aus Produkten, die längere Zeit nicht benutzt werden (außer diese werden für einen Notfall bereit gehalten).
- Schließen Sie die Batterien nicht kurz.
- Laden Sie Batterien nicht.
- Werfen Sie Batterien nicht ins Feuer.
- Bewahren Sie Batterien außerhalb der Reichweite von Kindern auf.
- Batterien nie öffnen, beschädigen, verschlucken oder in die Umwelt gelangen lassen. Sie können giftige und umweltschädliche Schwermetalle enthalten.
- Entfernen und entsorgen Sie verbrauchte Batterien unverzüglich aus dem Produkt.
- Vermeiden Sie Lagerung, Laden und Benutzung bei extremen Temperaturen und extrem niedrigem Luftdruck (wie z.B. in großen Höhen).

4. Inbetriebnahme

4.1. Batterie einlegen

- Entfernen Sie die Abdeckung (1) des Produkts.
- Entnehmen Sie die bereits eingelegte Batterie, entfernen Sie gegebenenfalls die Sicherheitsfolie sowie den Kontaktunterbrecher und legen Sie die Batterie polrichtig ein.
- Die Uhr ist betriebsbereit.

4.2. Batterie wechseln

- Entfernen Sie die Abdeckung (1) des Produkts.
- Entnehmen und entsorgen Sie ggfs. die verbrauchte Batterie. Legen Sie eine neue Batterie AA/Mignon ein. Achten Sie dabei auf die korrekte Polarität entsprechend der Zeichnung im Batteriefach.
- Bringen Sie die Abdeckung (1) des Produkts an.

5. Montage

- Die Saugnäpfe können auf allen glasischen Oberflächen verwendet werden, z. B. Spiegel, Glas oder Kacheln. Befeuchten Sie die Saugnäpfe vor dem Anbringen der Uhr für einen besseren Halt. Stellen Sie sicher, dass die Oberfläche, auf der Sie die Saugnäpfe anbringen möchten, frei von Staub und Fett ist. Da sich die Saugnäpfe nach einiger Zeit lösen können, drücken Sie die Saugnäpfe gelegentlich wieder fest an, um einen festen Halt der Uhr zu gewährleisten. Bringen Sie die Uhr in einem Bereich an, in dem die Uhr nicht beschädigt wird, sollte diese dennoch einmal von der Wand fallen.
- Die Uhr verfügt zudem auf der Rückseite über einen Schlitz zur Wandbefestigung, sodass Sie diese mit einem Nagel oder einer Schraube an der Wand anbringen können.

Warnung – Montagehinweis



- Prüfen Sie vor Montage die Eignung der vorgesehenen Wand für das anzubringende Gewicht und vergewissern Sie sich, dass sich an der Montagestelle in der Wand keine elektrischen Leitungen, Wasser-, Gas- oder sonstige Leitungen befinden.
- Besorgen Sie sich geeignetes Befestigungsmaterial im Fachhandel!
- Montieren Sie das Produkt nicht an Orten, unter denen sich Personen aufhalten könnten.

6. Betrieb

- Nach korrektem Einlegen der Batterie/n nimmt die Uhr automatisch den Betrieb auf.
- Stellen Sie mithilfe des Einstellrads auf der Rückseite der Uhr die aktuelle Uhrzeit ein.

7. Wartung und Pflege

Reinigen Sie dieses Produkt nur mit einem fusselfreien, leicht feuchten Tuch und verwenden Sie keine aggressiven Reiniger. Achten Sie darauf, dass kein Wasser in das Produkt eindringt.

8. Haftungsausschluss

Die Hama GmbH & Co KG übernimmt keinerlei Haftung oder Gewährleistung für Schäden, die aus unsachgemäßer Installation, Montage und unsachgemäßem Gebrauch des Produktes oder einer Nichtbeachtung der Bedienungsanleitung und/oder der Sicherheitshinweise resultieren.

9. Technische Daten

Wanduhr



Stromversorgung	1,5 V 1x AA Batterie
-----------------	-------------------------

Éléments de commande et d'affichage

1. Boîtier arrière
2. Compartiment à pile

1. Explication des symboles d'avertissement et des remarques

Avertissement



Ce symbole est utilisé pour indiquer des consignes de sécurité ou pour attirer votre attention sur des dangers et risques particuliers.

Remarque



Ce symbole est utilisé pour indiquer des informations supplémentaires ou des remarques importantes.

2. Contenu de l'emballage

- Horloge murale
- 1 pile AA
- Mode d'emploi

3. Consignes de sécurité

- Protégez le produit de toute saleté, humidité, surchauffe et utilisez-le uniquement dans des locaux secs.
- N'utilisez pas le produit dans les zones dans lesquelles l'utilisation d'appareils électroniques est interdite.
- Protégez le produit des secousses violentes et évitez tout choc ou toute chute.
- N'apportez aucune modification à l'appareil. Des modifications vous feraient perdre vos droits de garantie.
- Tenez les emballages d'appareils hors de portée des enfants, risque d'étouffement.
- Recyclez les matériaux d'emballage conformément aux prescriptions locales en vigueur.
- Ce produit est destiné à une utilisation domestique non commerciale.
- Utilisez le produit exclusivement conformément à sa destination.
- N'utilisez pas le produit à proximité immédiate d'un chauffage, d'autres sources de chaleur ou exposé aux rayons directs du soleil.
- N'utilisez pas le produit en dehors des limites de puissance indiquées dans les caractéristiques techniques.
- Ne tentez pas d'ouvrir le produit en cas de détérioration et cessez de l'utiliser.
- Ne tentez pas de réparer l'appareil vous-même ni d'effectuer des travaux d'entretien. Déléguez tous travaux d'entretien à des techniciens qualifiés.
- Cet appareil, comme tout appareil électrique, doit être gardé hors de portée des enfants !
- Utilisez l'article uniquement dans des conditions climatiques modérées.

Avertissement – concernant les piles



- Respectez impérativement la polarité de la pile (marquage + et -) lors de l'insertion dans le boîtier ; risques d'écoulement et d'explosion des piles si tel n'est pas le cas.
- Utilisez exclusivement des batteries (ou des piles) du type indiqué.
- Avant d'insérer les piles, nettoyez-en les contacts, ainsi que les contacts d'accouplement.
- N'autorisez pas à des enfants de remplacer les piles d'un appareil sans surveillance.
- N'utilisez pas simultanément des piles usagées et des piles neuves ou des piles de différents types.
- Retirez les piles des produits que vous ne comptez pas utiliser pendant un certain temps (à l'exception des produits d'alarme en veille).
- Ne court-circuitez pas les piles.
- Ne tentez pas de recharger les piles.
- Ne jetez pas de piles au feu.
- Conservez les piles hors de portée des enfants.
- Ne tentez pas d'ouvrir les piles, faites attention à ne pas les endommager, les jeter dans l'environnement et à ce que des petits enfants ne les avalent pas. Les piles sont susceptibles de contenir des métaux lourds toxiques et nocifs pour l'environnement.
- Retirez les piles usagées immédiatement du produit pour les recycler.
- Évitez de stocker, charger et utiliser le produit à des températures extrêmes et à une pression atmosphérique extrêmement basse (à haute altitude, par exemple).

4. Mise en service

4.1 Insertion de la pile

- Retirez le couvercle (1) du produit.
- Retirez la pile insérée dans l'horloge, retirez, le cas échéant, le film de protection ainsi que l'interrupteur de contact, puis insérez la pile conformément aux indications de polarité.
- Votre horloge est alors prête à fonctionner.

4.2 Remplacement de la pile

- Retirez le couvercle (1) du produit.
- Le cas échéant, retirez une pile déchargée et recyclez-la conformément aux directives en vigueur. Insérez une nouvelle pile LR6/AA/Mignon. Respectez les indications de polarité lors de l'insertion de la pile.
- Remplacez le couvercle (1) sur le produit.

5. Installation

- Vous pouvez également utiliser les ventouses sur toute surface lisse (miroir, verre, carrelage, etc.). Humectez les ventouses avant d'installer l'horloge afin d'en améliorer la fixation. Assurez-vous que la surface sur laquelle vous souhaitez utiliser les ventouses est exempte de poussière et de traces de graisse. Les ventouses sont susceptibles de se détacher après un certain temps ; appuyez de temps en temps sur les ventouses afin de garantir une bonne fixation de l'horloge. Installez l'horloge à un endroit où elle ne pourrait pas s'endommager en tombant dans le cas où elle se détacherait de la paroi malgré ces précautions.
- La face arrière de l'horloge est dotée d'une fente vous permettant de la fixer à une paroi à l'aide d'un clou ou d'une vis.

Avertissement concernant l'installation



- Avant l'installation, vérifiez que le mur prévu pour recevoir le produit dispose d'une force portante suffisante et qu'aucune conduite d'électricité, d'eau, de gaz ni aucune autre conduite ne passe dans cette partie de la cloison.
- Procurez-vous le matériel de fixation adapté à dans un commerce spécialisé.
- N'installez pas le produit à un endroit où des personnes sont susceptibles de se tenir.

6. Fonctionnement

- L'horloge se met automatiquement en service après avoir correctement inséré la pile.
- Tournez la molette située au dos de l'appareil afin de régler l'heure.

7. Soins et entretien

Nettoyez ce produit uniquement à l'aide d'un chiffon non pelucheux légèrement humide ; évitez tout détergent agressif. Veillez à ce qu'aucun liquide ne pénètre dans le produit.

8. Exclusion de garantie

La société Hama GmbH & Co KG décline toute responsabilité en cas de dommages provoqués par une installation, un montage ou une utilisation non conformes du produit ou encore provoqués par un non respect des consignes du mode d'emploi et/ou des consignes de sécurité.

9. Caractéristiques techniques

Horloge murale



Alimentation électrique	1,5 V 1 pile AA
-------------------------	--------------------

Elementos de manejo e indicadores

1. Caso trasero
2. Compartimento de la batería

1. Explicación de los símbolos de aviso y de las indicaciones

Aviso

Se utiliza para caracterizar las indicaciones de seguridad o para llamar la atención sobre peligros y riesgos especiales.



Nota

Se utiliza para caracterizar informaciones adicionales o indicaciones importantes.



2. Contenido del paquete

- Reloj de pared
- 1 pila AA
- Estas instrucciones de manejo

3. Instrucciones de seguridad

- Utilice el producto sólo conectado a una toma de corriente autorizada. La toma de corriente debe estar colocada cerca del producto y de forma accesible.
- No utilice el producto en áreas donde no se permitan aparatos electrónicos.
- No deje caer el producto ni lo someta a sacudidas fuertes.
- No realice cambios en el aparato. Esto conllevaría la pérdida de todos los derechos de la garantía.
- Mantenga el material de embalaje fuera del alcance de los niños, existe peligro de asfixia.
- Deseche el material de embalaje en conformidad con las disposiciones locales sobre el desecho vigentes.
- El producto es para el uso doméstico privado, no comercial.
- Emplee el producto exclusivamente para la función para la que fue diseñado.
- No opere el producto en las inmediaciones de la calefacción, de otras fuentes de calor o bajo la radiación directa del sol.
- No opere el producto fuera de los límites de potencia indicados en los datos técnicos.
- No abra el producto y no lo siga operando de presentar deterioros.
- No intente mantener o reparar el aparato por cuenta propia. Encomiende cualquier trabajo de mantenimiento al personal especializado competente.
- Este aparato, como todos los aparatos eléctricos, no debe estar en manos de los niños.
- Utilice el artículo exclusivamente con condiciones climáticas moderadas.



Aviso – Pilas

- Observe siempre la correcta polaridad (inscripciones + y -) de las pilas y coloque éstas de forma correspondiente. La no observación de lo anterior conlleva el riesgo de derrame o explosión de las pilas.
- Utilice exclusivamente pilas recargables (o pilas) que sean del mismo tipo.
- Antes de colocar las pilas, limpie los contactos y los contra-contacts de éstas.
- No permita a los niños cambiar las pilas sin la supervisión de una persona adulta.
- No mezcle pilas viejas y nuevas, ni tampoco pilas de tipos o fabricantes diferentes.
- Saque las pilas de los productos que no se vayan a utilizar durante un periodo prolongado de tiempo. (A no ser de que estén pensados para un caso de emergencia).
- No cortocircuite las pilas.
- No cargue las pilas.
- No arroje las pilas al fuego.
- Mantenga las pilas fuera del alcance de los niños.
- Nunca abra, deteriore o ingiera pilas o pilas recargables ni las deseche en el medioambiente. Pueden contener metales pesados tóxicos y dañinos para el medioambiente.
- Retire y deseche de inmediato las pilas gastadas del producto.
- Evite almacenar, cargar y utilizar el despertador a temperaturas extremas y con presiones de aire exageradamente bajas (p. ej. bajas temperaturas).

4. Puesta en funcionamiento

4.1 Colocación de la pila

- Retire la tapa (1) del producto.
- Retire la pila que se encuentra ya colocada, retire, de proceder, la lámina de seguridad y el separador de contacto y coloque la pila atendiendo a la polarización correcta.
- El reloj está listo para el funcionamiento.

4.2 Cambio de la pila

- Retire la tapa (1) del producto.
- Retire y deseche la pila gastada según corresponda. Coloque una pila nueva AA/Mignon. Al hacerlo, respete la polaridad correcta, según se indique en el compartimento de la pila.
- Coloque la tapa (1) del producto.

5. Montaje

- Las ventosas se pueden utilizar sobre cualquier superficie vidriosa como, p. ej., espejo, cristal o azulejo. Humedezca las ventosas antes de colocar el reloj para una mejor sujeción. Asegúrese de que la superficie sobre la que desea colocar las ventosas no presenta polvo o grasa. Las ventosas pueden desprenderse pasado cierto tiempo. Para evitar que se desprendan y asegurar una fijación segura del reloj, vuelva a presionarlas contra la superficie cada cierto tiempo. Coloque el reloj en un punto en el que no sufra daños en caso de que, aun así, llegue a caerse de la pared en algún momento.
- El reloj dispone de una ranura para el montaje a la pared en su parte posterior, que le permitirá montarlo a la pared utilizando un clavo o un tornillo.



Aviso – Indicaciones para el montaje

- Antes de empezar con el montaje, compruebe que la pared puede soportar el peso que se va a montar y asegurarse de que por el punto de montaje de la pared no pasan cables eléctricos ni tuberías de agua, gas o de otro tipo.
- Adquiera el material de fijación adecuado en un comercio especializado.
- No monte el producto en lugares por debajo de los cuales se puedan encontrar personas.

6. Funcionamiento

- Una vez colocada(s) la(s) pila(s) correctamente, el reloj se pone automáticamente en funcionamiento.
- Ajuste la hora actual mediante la rueda de ajuste que incorpora el reloj.

7. Mantenimiento y cuidado

Limpie este producto sólo con un paño ligeramente humedecido que no deje pelusas y no utilice detergentes agresivos. Asegúrese de que no entre agua en el interior del producto.

8. Exclusión de responsabilidad

Hama GmbH & Co KG no se responsabiliza ni concede garantía por los daños que surjan por una instalación, montaje o manejo incorrectos del producto o por la no observación de las instrucciones de manejo y/o de las instrucciones de seguridad.

9. Datos técnicos

Reloj de pared

Alimentación de corriente	1,5 V 1 pila AA
---------------------------	--------------------



Bedieningselementen en weergaven

1. Behuizing achterzijde
2. Batterijvak

1. Verklaring van waarschuwingssymbolen en instructies

Waarschuwing



Wordt gebruikt voor veiligheidsinstructies of om de aandacht te trekken op bijzondere gevaren en risico's.

Aanwijzing



Wordt gebruikt voor extra informatie of belangrijke informatie.

2. Inhoud van de verpakking

- Wandklok
- 1 AA batterij
- deze bedieningsinstructies

3. Veiligheidsinstructies

- Bescherm het product tegen vuil, vocht en oververhitting en gebruik het alleen in droge omgevingen.
- Gebruik het product niet binnen omgevingen, waarin elektronische apparatuur niet is toegestaan.
- Laat het product niet vallen en stel het niet bloot aan zware schokken of stoten.
- Verander niets aan het toestel. Daardoor vervalt elke aanspraak op garantie.
- Het verpakkingsmateriaal mag absoluut niet in handen van kinderen komen; verstikkingsgevaar.
- Het verpakkingsmateriaal direct en overeenkomstig de lokaal geldende afvoervoorschriften afvoeren.
- Het product is bedoeld voor niet-commercieel privegebruik in huiselijke kring.
- Gebruik het product uitsluitend voor het doel waarvoor het gemaakt is.
- Gebruik het product niet in de onmiddellijke nabijheid van een verwarming of andere warmtebronnen en stel het niet bloot aan directe zonnestralen.
- Gebruik het product niet buiten de in de technische gegevens vermelde vermogensgrenzen.
- Open het product niet en gebruik het niet meer als het beschadigd is.
- Probeer niet het product zelf te onderhouden of te repareren. Laat onderhouds- en reparatiewerkzaamheden door vakpersoneel uitvoeren.
- Elektrische apparaten dienen buiten het bereik van kinderen gehouden te worden!
- Gebruik het artikel alleen onder gematigde klimatologische omstandigheden.

Waarschuwing – batterijen



- Let absoluut op de correcte polariteit (opschrift + en -) van de batterijen en plaats deze dienovereenkomstig in het batterijvakje. Indien de batterijen verkeerd worden geplaatst kunnen deze gaan lekken of zelfs exploderen.
- Gebruik uitsluitend accu's (of batterijen), welke met het vermelde type overeenstemmen.
- Reinig vóór het plaatsen van de batterijen de batterijcontacten en de contacten in het product.
- Laat kinderen nooit zonder toezicht batterijen vervangen.
- Gebruik geen oude en nieuwe batterijen tegelijkertijd alsmede geen batterijen van een verschillende soort of fabrikaat.
- Verwijder batterijen uit producten welke gedurende langere tijd niet worden gebruikt. (behoudens indien deze voor een noodgeval stand-by moeten blijven)
- De batterijen niet kortsluiten.
- De batterij niet opladen.
- De batterijen niet in vuur werpen.
- Batterijen buiten het bereik van kinderen opbergen.
- Batterijen nooit openen, beschadigen, inslikken of in het milieu terecht laten komen. Zij kunnen giftige en zware metalen bevatten die schadelijk zijn voor het milieu.
- Lege batterijen direct uit het product verwijderen en afvoeren.
- Vermijd opslag, opladen en gebruik bij extreme temperaturen en extreem lage luchtdruk (bijv. op grote hoogte).

4. Inbedrijfstelling

4.1 Batterij plaatsen

- Verwijder de afdekking (1) van het product.
- Verwijder de reeds geplaatste batterij, verwijder eventueel de veiligheidsfolie benevens de contactonderbreker en plaats de batterij weer met de polen in de juiste richting (+) en (-).
- De klok is nu gereed voor gebruik.

4.2 Batterij vervangen

- Verwijder de afdekking (1) van het product.
- Lege batterij uit het product wegnemen en deze op een juiste manier afvoeren. Plaats een nieuwe batterij (AA/ Mignon). Let daarbij op de juiste polariteit (+) en (-) zoals in het batterijvak is aangegeven.
- Breng de afdekking (1) van het product aan.

5. Montage

- De zuignappen kunnen op alle glazen oppervlakken worden gebruikt, bijv. spiegels, glas of tegels. Maak de zuignappen vóór het aanbrengen van de klok vochtig voor een beter houvast. Controleer of het oppervlak, waarop u de zuignappen wenst aan te brengen, vrij van stof en vet is. Omdat de zuignappen na enige tijd kunnen loslaten, drukt u de zuignappen af en toe weer stevig aan, teneinde een stevig houvast van de klok te waarborgen. Breng de klok op een locatie aan, alwaar de klok niet wordt beschadigd, indien deze onverhoopt toch een keer van de wand loslaat en valt.
- De klok beschikt bovendien op de achterzijde over een sleuf voor de wandbevestiging, zodat u deze met een spijker of een schroef aan de wand kunt aanbrengen.

Waarschuwing – montage-instructie



- Controleer vóór de montage of de wand, waaraan het product wordt bevestigd, het aan te brengen gewicht kan dragen en vergelijk u ervan dat er zich bij de montageplaats in de wand geen elektrische bedrading, water-, gas- of andere leidingen bevinden.
- Schaf geschikt montage materiaal bij de specialist aan!
- Monteer het product niet op plaatsen waaronder zich personen kunnen begeven.

6. Gebruik

- Nadat de batterij correct is geplaatst zal de klok automatisch in werking treden.
- Stel met behulp van het instelwielje op de achterzijde van de klok de actuele tijd in.

7. Onderhoud en verzorging

Reinig dit product uitsluitend met een pluisvrije, licht vochtige doek en maak geen gebruik van agressieve reinigingsmiddelen. Let erop dat er geen water in het product binnendringt.

8. Uitsluiting van garantie en aansprakelijkheid

Hama GmbH & Co KG aanvaardt geen enkele aansprakelijkheid of garantieclaims voor schade of gevolgschade, welke door ondeskundige installatie, montage en ondeskundig gebruik van het product ontstaan of het resultaat zijn van het niet in acht nemen van de bedieningsinstructies en/of veiligheidsinstructies.

9. Technische specificaties

Wandklok



Spanningsvoorziening	1,5 V 1 x AA batterij
----------------------	--------------------------

Elementi di comando e indicazioni

1. Cassa posteriore
2. Vano batterie

1. Spiegazione dei simboli di avvertimento e delle indicazioni

Attenzione

Viene utilizzato per contrassegnare le indicazioni di sicurezza oppure per rivolgere l'attenzione verso particolari rischi e pericoli.



Avvertenza

Viene utilizzato per contrassegnare informazioni supplementari o indicazioni importanti.



2. Contenuto della confezione

- Orologio da muro
- 1 batteria stilo AA
- Queste istruzioni per l'uso

3. Indicazioni di sicurezza:

- Proteggere il prodotto da sporcizia, umidità e surriscaldamento e utilizzarlo solo in ambienti asciutti.
- Non utilizzare il prodotto in zone in cui non sono ammesse le apparecchiature elettroniche.
- Non fare cadere il prodotto e non sottoporlo a forti scossoni!
- Non apportare modifiche all'apparecchio per evitare di perdere i diritti di garanzia.
- Tenere l'imballo fuori dalla portata dei bambini, pericolo di soffocamento!
- Smaltire immediatamente il materiale d'imballaggio attenendosi alle prescrizioni locali vigenti.
- Il prodotto è concepito per l'uso domestico privato, non commerciale.
- Utilizzare il prodotto esclusivamente per lo scopo previsto.
- Evitare di mettere in esercizio il prodotto in prossimità di riscaldamento, altre fonti di calore o la luce diretta del sole.
- Non mettere in esercizio il prodotto al di fuori dei suoi limiti di rendimento indicati nei dati tecnici.
- Non aprire il prodotto e non utilizzarlo più se danneggiato.
- Non tentare di aggiustare o riparare l'apparecchio da soli. Fare eseguire qualsiasi lavoro di riparazione al personale specializzato competente.
- Tenere questo apparecchio, come tutte le apparecchiature elettriche, fuori dalla portata dei bambini!
- Utilizzare l'articolo solo nelle condizioni climatiche moderate.



Attenzione – Batterie

- Attenersi sempre alla corretta polarità (scritte + e -) delle batterie e inserirle di conseguenza. La mancata osservanza comporta la perdita di potenza o il rischio di esplosione delle batterie.
- Utilizzare unicamente accumulatori (o batterie) conformi al tipo indicato.
- Prima di inserire le batterie, pulire i contatti e i controcontatti.
- I bambini possono sostituire le batterie solo sotto la sorveglianza degli adulti.
- Non utilizzare batterie di tipi o costruttori diversi, né mischiare batterie vecchie e nuove.
- Togliere sempre le batterie dai prodotti che non vengono utilizzati per un lungo periodo (a meno che non vengano tenuti a portata di mano per un'emergenza).
- Osservare sempre la corretta polarità (dicitura + e -) delle batterie e inserirle di conseguenza. La mancata osservanza comporta la perdita di potenza o il rischio di esplosione delle batterie.
- Non caricare le batterie.
- Non gettare le batterie nel fuoco.
- Conservare le batterie al di fuori della portata dei bambini.
- Non aprire, danneggiare, ingerire o disperdere mai nell'ambiente le batterie. Possono contenere metalli pesanti dannosi e tossici.
- Rimuovere e smaltire immediatamente le batterie scariche.
- Evitare di conservare, caricare e utilizzare la batteria a temperature estreme. e con pressione atmosferica molto bassa (come ad es. ad alta quota).

4. Messa in esercizio

4.1. Inserimento della batteria

- Togliere il coperchio (1) del prodotto.
- Rimuovere la batteria già inserita, eventualmente rimuovere la pellicola di sicurezza e l'interruttore di contatto e inserire la batteria con la polarità corretta.
- L'orologio è pronto per l'utilizzo.

4.2. Sostituzione della batteria

- Togliere il coperchio (1) del prodotto.
- Rimuovere ed eventualmente smaltire la batteria scarica. Inserire una nuova batteria AA/stilo. Prestare attenzione alla corretta polarità conformemente al disegno nel vano batterie.
- Inserire il coperchio (1) del prodotto.

5. Montaggio

- Le ventose possono essere utilizzate su tutte le superfici vetrose, ad es. specchi, vetri o maioliche. Per una tenuta migliore, inumidire le ventose prima di montare l'orologio. Accertarsi che la superficie su cui si desidera applicare le ventose sia priva di polvere e unto. Poiché le ventose possono staccarsi dopo un certo tempo, premerle di nuovo occasionalmente per garantire la stabilità dell'orologio. Applicare l'orologio in un punto in cui non può danneggiarsi se dovesse cadere dalla parete.
- L'orologio è provvisto anche di una fessura sul retro per il fissaggio a parete mediante un chiodo o una vite.

Avvertenza – indicazione di montaggio

- Prima di procedere al montaggio, verificare che la parete sia idonea per il peso da montare e accertarsi che nel punto della parete dove si desidera montare il supporto non vi siano cavi elettrici, né tubazioni di acqua, gas o altro.
- Reperire il materiale di installazione idoneo in un negozio specializzato!
- Non montare mai il prodotto in punti dove potrebbero sostare delle persone.



6. Funzionamento

- Dopo avere inserito correttamente la/le batteria/e, l'orologio inizia a funzionare automaticamente.
- Impostare l'ora attuale mediante la rotella di regolazione sul retro.

7. Cura e manutenzione

Pulire il prodotto unicamente con un panno che non lascia pelucchi e appena inumidito e non utilizzare detergenti aggressivi. Fare attenzione a non fare penetrare acqua nel prodotto.

8. Esclusione di garanzia

Hama GmbH & Co KG non si assume alcuna responsabilità per i danni derivati dal montaggio o l'utilizzo scorretto del prodotto, nonché dalla mancata osservanza delle istruzioni per l'uso e/o delle indicazioni di sicurezza.

9. Dati tecnici

Orologio da muro

Alimentazione elettrica	1,5 V 1 batteria AA
-------------------------	------------------------



Elementy obsługi i sygnalizacja

1. Powrót przypadek
2. Komora baterii

1. Objasnienie symboli ostrzegawczych i wskazówek

Ostrzeżenie



Używane w celu zwrócenia uwagi na szczególne niebezpieczeństwo lub ryzyko.

Wskazówki



Używane w celu zwrócenia uwagi na szczególnie przydatne informacje.

2. Zawartość opakowania

- zegar ścienny
- 1 bateria AA
- niniejsza instrukcja obsługi

3. Wskazówki bezpieczeństwa

- Chronić produkt przed zanieczyszczeniem, wilgocią i przegrzaniem oraz stosować go tylko w suchym otoczeniu.
- Nie używać produktu w miejscach, gdzie nie jest dozwolone stosowanie urządzeń elektronicznych.
- Chronić produkt przed upadkiem i silnymi wstrząsami.
- Nie modyfikować urządzenia. Prowadzi to do utraty wszelkich roszczeń z tytułu gwarancji.
- Materiały opakowaniowe trzymać koniecznie z dala od dzieci, istnieje niebezpieczeństwo uduszenia.
- Materiały opakowaniowe należy natychmiast poddać utylizacji zgodnie z obowiązującymi przepisami miejscowymi.
- Produkt jest przeznaczony do prywatnego, niekomercyjnego użytku domowego.
- Trzymać urządzenie, jak wszystkie urządzenia elektryczne, z dala od dzieci!
- Nie używać produktu w bezpośredniej bliskości ogrzewania, innych źródeł ciepła ani nie wystawiać go na bezpośrednie promieniowanie słoneczne.
- Nie stosować produktu poza zakresem mocy podanym w danych technicznych.
- Nie otwierać produktu i nie używać go, gdy jest uszkodzony.
- Nie próbować naprawiać samodzielnie urządzenia. Prace serwisowe zlecać wykwalifikowanemu personelowi fachowemu.
- Trzymać urządzenie, jak wszystkie urządzenia elektryczne, z dala od dzieci!
- Używać produktu wyłącznie w umiarkowanych warunkach klimatycznych.

Ostrzeżenie – baterie



- Wkładając baterie, zwrócić koniecznie uwagę na właściwe podłączenie biegunów (znak + i -). Nieprzestrzeganie grozi wyciekami lub wybuchem baterii.
- Używać wyłącznie akumulatorów (lub baterii) odpowiadających podanemu typowi.
- Przed włożeniem baterii wyczyścić styki baterii i przeciwległe styki.
- Nie pozwalać dziecku na wymianę baterii bez nadzoru.
- Nie mieszać starych i nowych baterii ani baterii różnych typów lub producentów.
- Jeżeli produkt nie jest używany przez dłuższy czas, należy wyjąć z niego baterie. (chyba że służą one do zasilania awaryjnego)
- Nie zwierać baterii.
- Nie ładować baterii.
- Nie wrzucać baterii do ognia.
- Przechowywać baterie poza zasięgiem dzieci.
- Nie otwierać, nie uszkadzać ani nie polykać baterii, a także chronić je przed kontaktem ze środowiskiem. Mogą one zawierać toksyczne i szkodliwe dla środowiska metale ciężkie.
- Natychmiast usunąć z produktu zużyte baterie i poddać je utylizacji.
- Unikać przechowywania, ładowania i stosowania w ekstremalnych temperaturach i przy bardzo niskim ciśnieniu powietrza (np. na dużych wysokościach).

4. Uruchamianie

4.1. Wkładanie baterii

- Zdjąć z produktu pokrywę (1).
- Wyjąć włożoną już baterię, usunąć ewentualnie folię ochronną i przerywacz stykowy oraz ponownie włożyć baterię zgodnie z oznaczeniem biegunów.
- Zegar jest gotowy do pracy.

4.2. Wymiana baterii

- Zdjąć z produktu pokrywę (1).
- Ewentualnie wyjąć i usunąć zużyłą baterię. Włożyć nową baterię (AA / Mignon). Zwrócić uwagę na właściwe podłączenie biegunów zgodnie z rysunkiem w schowku na baterię.
- Nalożyć pokrywę (1) na produkt.

5. Montaż

- Przyssawki można stosować do mocowania na wszystkich powierzchniach szklanych, np. lustro, szkło lub kafelki. Przed zamocowaniem zwilżyć przyssawki, aby zwiększyć przyczepność. Powierzchnia, na której mocowane są przyssawki, musi być wolna od kurzu i tłuszczu. Przyssawki mogą się po pewnym czasie poluzować - od czasu do czasu docisnąć je do powierzchni, aby zapewnić stabilne zamocowanie zegara. Zamocować zegar w miejscu, w którym nie ulegnie on uszkodzeniu, jeżeli spadnie ze ściany.
- Zegar posiada dodatkowo z tyłu otwór do zamocowania na ścianie przy użyciu gwoźdźcia lub śruby.

Ostrzeżenie – wskazówka montażowa



- Przed montażem sprawdzić, czy przewidziana ściana jest odporna na przyjęcie ciężaru mocowanego produktu, i upewnić się, że w miejscu montażu na ścianie nie są zainstalowane przewody elektryczne, wodne, gazowe bądź inne przewody.
- Nabyć odpowiednie materiały mocujące w specjalistycznym sklepie!
- Nigdy nie montować produktu w miejscach, pod którymi mogą przebywać ludzie.

6. Obsługa

- Po prawidłowym włożeniu baterii zegar zaczyna automatycznie pracować.
- Pokrętem z tyłu zegara ustawić aktualny czas.

7. Czyszczenie

Czyścić produkt tylko przy użyciu niestrzępiącej się, lekko zwilżonej szmatki i nie stosować agresywnych detergentów. Uważać, aby do wnętrza produktu nie wnikała woda.

8. Wyłączenie odpowiedzialności

Hama GmbH & Co KG nie udziela gwarancji ani nie odpowiada za szkody wskutek niewłaściwej instalacji, montażu oraz nieprawidłowego stosowania produktu lub nieprzestrzegania instrukcji obsługi i/lub wskazówek bezpieczeństwa.

9. Dane techniczne

Zegar ścienny



Zasilanie elektryczne	1,5 V 1 bateria AA
-----------------------	-----------------------

Kezelőelemek és kijelzők

1. Fedél
2. Elemtartó

1. Figyelmeztető szimbólumok és előírások ismertetése

Figyelmeztetés



Figyelmeztető jeleket használunk a biztonsági tényezők bemutatására, ill. felhívjuk a figyelmet a különleges veszélyekre és kockázatokra.



Hivatkozások

Az itt látható figyelmeztető jeleket használjuk fel, ha kiegészítő információkat közlünk vagy fontos tudnivalókra hívjuk fel a figyelmet.

2. A csomag tartalma

- 1 Falóra
- 1 AA elem (Mignon)
- a jelen kezelési útmutató

3. Biztonsági előírások:

- Óvja meg a terméket szennyeződéstől, nedvességtől és túlmelegedéstől, és kizárólag zárt környezetben használja.
- Ne használja a terméket olyan helyen, ahol elektronikus készülékek nincsenek megengedve.
- Ne ejtse le a terméket és ne tegye ki heves rázkódásnak.
- Ne végezzen módosítást a készüléken. Ebben az esetben minden garanciaigény megszűnik.
- Feltétlenül tartsa távol a gyermekeket a csomagolóanyagtól, mert fulladásveszély áll fenn.
- Azonnal ártalmatlanítsa a csomagolóanyagot a helyileg érvényes ártalmatlanítási előírások szerint.
- A termék a magánháztartási, nem üzleti célú alkalmazásra készült.
- A terméket kizárólag az előírt célra használja.
- A terméket ne használja a fűtés és egyéb hőforrások közelében, vagy közvetlen napsütésnek kitéve.
- Ne üzemeltesse a terméket a műszaki adatokban megadott teljesítményhatárain túl.
- Ne nyissa ki a terméket és sérülés esetén ne üzemeltesse tovább.
- Ne kísérelje meg a készülék saját karbantartását vagy javítását. Bármely karbantartási munkát bizonnyal illetékes szakemberre.
- Ez a készülék, mint minden elektromos készülék, nem gyermekek kezébe való!
- A terméket csak mérsékelt éghajlati feltételek között használja.



Figyelmeztetés – Elemek

- Feltétlenül ügyeljen az elemek megfelelő polarítására (+ és - felirat), és ennek megfelelően tegye be őket. Ennek figyelmen kívül hagyása esetén az elem kifolyásának vagy felrobbanásának veszélye áll fenn.
- Kizárólag a megadott típusnak megfelelő akkumulátort (vagy elemet) használjon.
- Az elem behelyezése előtt tisztítsa meg az elemérintkezőket és az ellenérintkezőket.
- Ne engedje meg a gyermekeknek az elemcserét felügyelet nélkül.
- Ne keverje össze a régi és az új elemeket, valamint a különböző típusú vagy más gyártótól származó elemeket.
- Távolítsa el az elemeket azon termékekből, amelyeket hosszabb ideig nem használ. (kivéve ha azokat vészhelyzetre tartálékolja)
- Ne zárja rövidre az elemeket.
- Ne töltse fel az elemeket.
- Ne dobja tűzbe az elemeket.
- Az elemeket gyermekek számára elzárt helyen tárolja.
- Az akkumulátorokat és elemeket soha ne nyissa fel, károsítsa, nyelje le vagy juttassa a környezetbe. Mérgező és környezetre káros nehézfémeket tartalmazhatnak.
- Haladéktalanul távolítsa el a lemerült elemeket a termékből, majd ártalmatlanítsa őket.
- Kerülje a tárolást, a berakodást és a felhasználást szélsőséges hőmérsékleteken és rendkívül alacsony léghőmérsékleten (pl. nagy magasságban).

4. Üzembe helyezés

4.1. Elem behelyezése

- Távolítsa el a termék fedelét (1).
- Távolítsa el a korábban behelyezett elemeket, szükség esetén távolítsa el a védőfóliát, valamint a megszakítót, és helyezze be az elemet a megfelelő polaritással.
- Az óra üzemmé.

4.2. Elemcseré

- Távolítsa el a termék fedelét (1).
- Az elhasználódott elemet vegye ki és ártalmatlanítsa. Tegyen be egy új elemet (AA Mignon). Ügyeljen a megfelelő polarításra az elemfólián található rajz szerint.
- Helyezze fel a termék fedelét (1).

5. Szerelés

- A tapadókorongok minden üveges felületen, alkalmazhatók, pl. tükör, üveg vagy csompe. Nedvesítse meg a tapadókorongokat a jobb tapadás érdekében, mielőtt az órárt rögzítené. Győződjön meg arról, hogy a felület, amelyre a tapadókorongok rögzíteni kívánja, por- és zsírmentes. Mivel a tapadókorongok bizonyos idő elteltével lazulhatnak, időnként nyomja meg őket újra, hogy az óra biztosan tartson. Olyan területre helyezze az órá, amelyen az óra nem sérül meg, ha mégis leesne a falról.
- Az óra hátsó részén található egy nyílás is a falra szereléshez, így szeggel vagy csavarral is a falra akasztható.

Figyelmeztetés – Szerelési utasítás



- Szerelés előtt ellenőrizze, hogy a kiszemelt fal alkalmas-e a rászerezendő súly megtartására, és bizonyosodjon meg arról, hogy a szerelés helyén nem találhatóak a falban villamosági, víz-, gáz- vagy másféle vezetékek.
- Szerezzen be alkalmas rögzítőanyagot a szaküzletben!
- Sohasem szerelje fel a terméket olyan helyen, amely alatt személyek tartózkodhatnak.

6. Használat

- Az elemek megfelelő behelyezése után az óra automatikusan működésbe lép.
- A pontos idő beállításához használja a hátoldalon lévő állítókeréket.

7. Karbantartás és ápolás

Ezt a terméket csak szőszmentes, kissé benedvesített kendővel tisztítsa, és ne használjon agresszív tisztítószert. Ügyeljen arra, hogy ne jusson be víz a termékbe.

8. Szavatosság kizárása

A Hama GmbH & Co KG semmilyen felelősséget vagy szavatosságot nem vállal a termék szakszerűlen telepítéséből, szereléséből és szakszerűtlen használatából, vagy a kezelési útmutató és/vagy a biztonsági előírások be nem tartásából eredő károkért.

9. Műszaki adatok

Falóra

Tápellátás	1,5 V 1x AA elem
------------	---------------------



Elemente de comandă și afișaje

1. Capac
2. Compartiment baterii

1. Explicarea simbolurilor de avertizare și indicații

Avertizare



Se folosește la marcarea instrucțiunilor de siguranță sau la concentrarea atenției în caz de pericol și riscuri mari.

Instrucțiune



Se folosește pentru marcarea informațiilor și instrucțiunilor importante.

2. Conținutul pachetului

- Ceas de perete
- 1 baterie AA
- Acest manual de utilizare

2. Instrucțiuni de siguranță

- Protejați produsul de impurități, umiditate, supraîncălzire și utilizați-l numai în mediu uscat.
- Nu folosiți produsul în zone unde nu sunt admise aparate electronice.
- Nu lăsați produsul să cadă și nu îl supuneți trepidățiilor puternice.
- Nu executați modificări la aparat. În acest fel pierdeți orice drept la garanție.
- Nu lăsați copiii să se joace cu materialul pachetului, prezintă pericol de sufocare.
- Reciclarea materialului pachetului se execută conform normelor locale de salubritate în vigoare.
- Produsul este conceput numai pentru utilizare privată și nu profesională.
- Folosiți produsul numai în scopul pentru care a fost conceput.
- Evitați folosirea produsului în imediată apropiere a sistemului de încălzire, a altor surse de căldură sau în radiația solară directă.
- Nu exploatați produsul în afara limitelor de putere indicate în datele tehnice.
- Nu deschideți produsul și nu-l utilizați în continuare în caz de deteriorare.
- Nu încercați să reparați sau să depanați aparatul. Operațiile de reparații se execută numai de personal de specialitate.
- Acest aparat, ca de altfel toată aparatura electronică, nu are ce căuta în mâinile copiilor!
- Utilizați articolul numai în condiții climatice moderate.

Avertizare – Baterii



- Atenție în mod obligatoriu la polaritatea corectă (marcăjele + și -) și introduceți-le corespunzător cu acestea. În cazul nerespectării vă expuneți pericolului scurgerilor sau exploziei bateriilor.
- Utilizați numai acumulatorii (sau baterii) corespunzătoare tipului indicat.
- Năințea introducerii bateriilor vă rugăm să curățați contactele acestora precum și contactele contrare.
- Nu permiteți copiilor să schimbe bateriile nesupravegheați.
- Nu amestecați bateriile vechi cu cele noi, precum și baterii de diferite tipuri și producători diferiți.
- Dacă aparatele nu sunt întrebuințate pe perioade mai îndelungate este recomandată scoaterea bateriilor. (În afara cazului că sunt păstrate pentru cazuri de urgență).
- Nu scurcircuitați bateriile.
- Bateriile nu se încarcă.
- Nu aruncați bateriile în foc.
- Păstrați bateriile astfel încât să nu fie la îndemâna copiilor.
- Bateriile nu se deschid, nu se deteriorează, nu se înghit și nu se aruncă în mediul înconjurător. Pot conține metale grele și toxice, nocive mediului înconjurător.
- Îndepărtați și salubrizați imediat bateriile folosite din produs.
- Evitați depozitarea, încărcarea și folosirea la temperaturi extreme și presiune foarte scăzută a aerului (de ex. la înălțimi mari).

4. Punere în funcțiune

4.1. Introduceți bateria

- Îndepărtați capacul (1) produsului.
- Scoateți bateria care se află deja în compartiment, dacă este cazul îndepărtați atât folia de siguranță cât și întrerupătorul de contact și introduceți bateria nouă respectând polaritatea corectă.
- Ceasul este pregătit de funcționare.

4.2. Schimbați bateria

- Îndepărtați capacul (1) produsului.
- Dacă este cazul scoateți bateria consumată și reciclați-o corespunzător. Introduceți o baterie nouă AA/Mignon. Respectați polaritatea corectă corespunzătoare desenului din compartimentul bateriei.
- Fixați capacul (1) produsului.

5. Montaj

- Ventuzele pot fi folosite pe toate suprafețele sticloase, de ex. oglindă, geam sau faianță. Pentru o stabilitate mai bună umezați ventuzele înaintea plasării ceasului. Înaintea fixării ventuzelor asigurați-vă ca suprafața de aplicare să nu aibă urme de praf sau grăsime. Deoarece ventuzele se pot desprinde după o anumită perioadă de timp, pentru a garanta stabilitatea ceasului apăsați din când în când pe acestea. Plasați ceasul în așa fel ca în cazul unei căderi să nu se deterioreze.
- Ceasul are pe spate un decupaj pentru fixare pe perete cu un cui sau un șurub.

Avertizare - Indicație de montaj



- Înainte de montaj verificați dacă peretele prevăzut este potrivit pentru greutatea respectivă și asigurați-vă ca la locul montajului în perete să nu fie cabluri electrice, conducte de apă, de gaze sau alte tevi.
- Procurați-vă materialul adecvat pentru montare în comerțul de specialitate!
- Nu montați produsul deasupra locurilor unde se găesc oameni.

6. Funcționare

- După introducerea corectă a bateriei/bateriilor ceasul începe automat să funcționeze.
- Cu ajutorul roțiței de reglaj de pe partea posterioară setați ora exactă actuală.

7. Întreținere și revizie

Curățați acest produs numai cu o cârpă fără scame, puțin umedă și nu folosiți detergenți agresivi. Aveți grijă să nu intre apă în produs. Aveți grijă să nu intre apă în produs.

8. Excludere de garanție

Hama GmbH & Co KG nu își asumă nici o răspundere sau garanție pentru pagube cauzate de montarea, instalarea sau folosirea necorespunzătoare a produsului sau nerespectarea instrucțiunilor de folosire sau/și a instrucțiunilor de siguranță.

9. Date tehnice

Ceas de perete



Alimentare cu curent	1,5 V 1 x AA baterie
----------------------	-------------------------

Ovládací prvky a indikace

- Kryt
- Příhrádka na baterie

1. Vysvětlení výstražných symbolů a pokynů

Upozornění



Tento symbol označuje bezpečnostní upozornění, které poukazuje na určitá rizika a nebezpečí.

Poznámka



Tento symbol označuje dodatečné informace nebo důležité poznámky.

2. Obsah balení

- Nástěnné hodiny
- 1 baterie AA
- Tento návod k obsluze

3. Bezpečnostní pokyny

- Výrobek chraňte před znečištěním. Nepoužívejte ve vlhkém prostředí a zabraňte styku s vodou. Používejte pouze v suchých prostorách.
- Výrobek nepoužívejte na místech, kde je používání elektronických zařízení zakázáno.
- Výrobek chraňte před pádem a velkými otřesy.
- Výrobek žádným způsobem neopravujte, ztratíte tím nárok na záruku.
- Obalový materiál odložte mimo dosah dětí, hrozí riziko udušení.
- Vybíté baterie bez odkladu vyměňte a zlikvidujte dle platných předpisů.
- Výrobek je určen k nekomerčnímu použití v domácnosti.
- Výrobek používejte výhradně ke stanovenému účelu.
- Výrobek nepoužívejte v blízkosti zdrojů tepla, ani nevystavujte působení přímého slunečního záření.
- Přístroj nepoužívejte mimo rozsah předepsaných hodnot v technických údajích.
- Výrobek neotvírejte a v případě poškození již dále nepoužívejte.
- Do výrobku nezasahujte a neopravujte ho. Veškeré úkony údržby přenechejte příslušnému odbornému personálu.
- Výrobek nepatří do rukou dětem, stejně jako i všechny elektrické přístroje.
- Tento produkt používejte pouze v mírných klimatických podmínkách.

Upozornění – Baterie



- Při vkládání baterií vždy dbejte na správnou polaritu (+ a -). Při nesprávné polaritě hrozí nebezpečí vytečení baterií nebo exploze.
- Používejte výhradně akumulátory (nebo baterie) odpovídající udanému typu.
- Před vložením baterií vyčistěte všechny kontakty.
- Výměnu baterií dětní vykonávejte pouze pod dohledem dospělé osoby.
- Pro napájení tohoto výrobku nekombinujte staré a nové baterie, ani různé typy a značky baterií
- Vyměňte baterie, pokud se výrobek nebude delší dobu používat. (Výjimku tvoří přístroje určené pro nouzové případy)
- Baterie nepřemostujte.
- Baterie nenahbíjete.
- Baterie nevhazujte do ohně.
- Baterie nevhazujte do ohně.
- Baterie uchovávejte mimo dosah dětí.
- Baterie nikdy neotvírejte, nepoškozujte, nepolykejte a nevyhazujte do přírody. Mohou obsahovat jedovaté těžké kovy škodící životnímu prostředí.
- Vybíté baterie bez odkladu vyměňte a zlikvidujte dle platných předpisů.
- Vyhněte se skladování, nabíjení a používání při extrémních teplotách a extrémně nízkém tlaku vzduchu (např. ve velkých výškách).

4. Uvedení do provozu

4.1. Vložení baterie

- Odstraňte kryt (1) produktu.
- Vyměňte již vložené baterie, popř. odstraňte bezpečnostní fólii a přerušení kontaktu a se správným pólováním vložte baterie.
- Hodiny jsou připraveny k provozu.

4.2. Výměna baterie

- Odstraňte kryt (1) produktu.
- Vyměňte a zlikvidujte příp. vybité baterie. Vložte novou baterii AA/tužkovou. Dbejte přitom na správné pólování podle vyobrazení v příhrádce na baterie.
- Umístěte kryt (1) produktu zpět na místo.

5. Montáž

- Přísavky můžete použít na všech skleněných površích, např. na zrcadlech, skle nebo kachlích. Přísavky navlhčete a potom hodiny umístíte, budou lépe držet. Zajistěte, aby byl povrch, na který chcete připevnit přísavky, bez prachu a mastnoty. Přísavky se mohou po určité době uvolnit, příležitostně je proto jednou za čas znovu přimáčkněte k podkladu, aby hodiny nespadly. Hodiny připevněte do míst, kde nedojde k jejich poškození, kdyby přeci jen došlo k tomu, že ze zdi spadnou.
- Hodiny mají navíc na zadní straně výřez pro upevnění na stěnu, takže je můžete na zeď připevnit na hřebík nebo šroub.

Výstraha – pokyny k montáži



- Před montáží zkontrolujte, zda zeď, na které chcete držák umístit, vykazuje dostatečnou nosnost pro instalovaný přístroj, a ujistěte se, že se na místě montáže ve zdi nenachází elektrické kabely, vodní, plynová nebo jiná vedení.
- Ve specializované prodejně nakupte vhodný upevňovací materiál!
- Výrobek nikdy nainstalujte na místech, pod kterými by se mohly nacházet osoby.

6. Provoz

- Po správném vložení baterie/baterií budou hodiny automaticky uvedeny do provozu.
- Pomocí nastavovací kolečka na zadní straně hodin nastavte aktuální čas.

7. Údržba a čištění

Tento výrobek čistíte pouze mírně navlhčeným hadříkem nepouštějícím vlákna a nepoužívejte agresivní čisticí prostředky. Dbejte na to, aby se do výrobku nedostala voda.

8. Vyloučení záruky

Hama GmbH & Co KG nepřebírá žádnou odpovědnost nebo záruku za škody vzniklé neodbornou instalací, montáží nebo neodborným použitím výrobku nebo nedodržováním návodu k použití a/nebo bezpečnostních pokynů.

9. Technické údaje

Nástěnné hodiny



Napájení	1,5 V 1 x baterie typu AA
----------	------------------------------

Ovládacie prvky a indikácie

1. Kryt
2. Priehradka na batérie

1. Vysvetlenie výstražných symbolov a upozornení

Upozornenie



Tento symbol označuje bezpečnostné upozornenie, ktoré poukazuje na určité riziká a nebezpečenstva.

Poznámka



Tento symbol označuje dodatočné informácie, alebo dôležité poznámky.

2. Obsah balenia

- Nástenné hodiny
- 1 batéria typu AA
- Tento návod na používanie

3. Bezpečnostné upozornenia

- Výrobok chráňte pred znečistením. Nepoužívajte vo vlhkom prostredí a zabráňte styku s vodou. Používajte iba v suchých priestoroch.
- Výrobok nepoužívajte na miestach, kde je používanie elektronických zariadení zakázané.
- Výrobok chráňte pred pádmi a veľkými otrasmi.
- Výrobok žiadnym spôsobom neupravujte, stratíte tým nárok na záruku.
- Obalový materiál odložte mimo dosahu detí, hrozí riziko udusenía.
- Obalový materiál zlikvidujte podľa platných predpisov o likvidácii.
- Výrobok je určený na nekomerčné použitie v domácnosti.
- Výrobok používajte výhradne na stanovený účel.
- Výrobok nepoužívajte v blízkosti zdrojov tepla, ani nevystavujte pôsobeniu priameho slnečného žiarenia.
- Prístroj nepoužívajte mimo rozsahu predpísaných hodnôt v technických údajoch.
- Výrobok neotvárajte a v prípade poškodenia ho ďalej nepoužívajte.
- Do výrobku nezasahujte a neopravujte ho. Akékoľvek úkony údržby prenechajte príslušnému odbornému personálu.
- Výrobok nepatrí do rúk deťom, rovnako ako všetky elektrické prístroje.
- Výrobok používajte len v miernych klimatických podmienkach.

Upozornenie – Batérie



- Pri vkladaní batérií vždy dbajte na správnu polaritu (+ a -). Pri nesprávnej polarite hrozí nebezpečenstvo vytečenia batérií alebo explózie.
- Používajte výhradne akumulátory (alebo batérie) zodpovedajúce udanému typu.
- Pred vložením batérií vyčistite všetky kontakty.
- Deti smú vymieňať batérie iba pod dohľadom dospeljej osoby.
- Na napájanie tohto výrobku nekombinujte staré a nové batérie, ani rôzne typy a značky batérií.
- Ak sa výrobok nebude dlhší čas používať, vyberte z neho batérie. (Výnimkou sú prístroje určené pre núdzové prípady).
- Batérie neskratujte.
- Batérie nenabíjajte.
- Batérie nevhadzujte do ohňa.
- Batérie uchovávajte mimo dosahu detí.
- Batérie nikdy neotvárajte, zabráňte ich poškodeniu, prehltnutiu alebo uniknutiu do životného prostredia. Môžu obsahovať jedovaté ťažké kovy, škodlivé pre životné prostredie.
- Vybité batérie bezodkladne vymeňte a zlikvidujte podľa platných predpisov.
- Vyhybajte sa skladovaniu, nabíjaniu a používaniu pri extrémnych teplotách a extrémne nízkom tlaku vzduchu (ako napr. vo veľkých výškach).

4. Uvedenie do prevádzky

4.1. Vloženie batérie

- Odstráňte z výrobku kryt (1).
- Vyberte vloženie batérie, v prípade potreby odstráňte bezpečnostnú fóliu a taktiež prerušovač kontaktu a vložte batériu so správnou polaritou.
- Hodiny sú pripravené na prevádzku.

4.2 Výmena batérie

- Odstráňte z výrobku kryt (1).
- V prípade potreby vyberte spotrebovanú batériu a zlikvidujte ju. Vložte novú batériu (typ AA/ceruzková). Dbajte pritom na dodržanie správnej polarity podľa nákrasu v batériovej priehradke.
- Pripevnite kryt (1) výrobku.

5 Montáž

- Prísavky môžete použiť na všetky sklenené povrchy, napr. zrkadlo, sklo alebo obkladačky. Pred upevnením hodín prísavky navlhčíte, čím dosiahnete lepšiu prilnavosť. Uistite sa, že povrch, na ktorý chcete prísavky nalepiť, je bez prachu a mastnoty. Keďže prísavky sa môžu po určitom čase uvoľniť, príležitostne ich znovu pevne pritlačte, aby ste zabezpečili pevné uchytienie. Hodiny umiestnite na mieste, kde sa nepoškodia, ak by predsa len spadli zo steny.
- Hodiny majú na zadnej strane otvor na pripevnenie na stenu tak, aby ste ich mohli upevniť na stene pomocou klinca alebo skrutky.

Výstraha – montážny pokyn



- Pred montážou bezpodmienečne skontrolujte vhodnosť steny na zavesenie príslušnej hmotnosti a ubezpečte sa, že sa v mieste montáže nenachádzajú v stene žiadne elektrické, vodovodné, plynové alebo iné vedenia.
- Obstarajte si v špecializovanej predajni vhodné upevňovacie materiály!
- Výrobok nikdy neinštalujte na miestach, pod ktorými by sa mohli nachádzať osoby.

6 Prevádzka

- Po správnom vložení batérie/í sa hodiny automaticky uvedú do prevádzky.
- Pomocou nastavovacieho kolieska na zadnej strane hodín nastavte aktuálny čas.

7. Údržba a starostlivosť

Na čistenie tohto výrobku používajte len navlhčenú utierku, ktorá nepúšťa vlákna a nepoužívajte žiadne agresívne čistiace prostriedky. Dbajte na to, aby do výrobku nevnikla voda.

8. Vylúčenie záruky

Firma Hama GmbH & Co KG neručí/nezodpovedá za škody vyplývajúce z neodbornej inštalácie, montáže alebo neodborného používania výrobku alebo z nerešpektovania návodu na používanie a/alebo bezpečnostných pokynov.

9. Technické údaje

Nástenné hodiny



Napájanie	1,5 V 1 x batéria typu AA
-----------	------------------------------

Elementos de comando e indicadores

1. Cobertura
2. Compartimento da pilha

1. Descrição dos símbolos de aviso e das notas

Aviso



É utilizado para identificar informações de segurança ou chamar a atenção para perigos e riscos especiais.

Nota



É utilizado para identificar informações adicionais ou notas importantes.

2. Conteúdo da embalagem

- 1 relógio de parede
- 1 pilha AA (Mignon)
- estas instruções de utilização

3. Indicações de segurança

- Chronić produkt przed zanieczyszczeniem, wilgocią i przegrzaniem oraz stosować go tylko w suchym otoczeniu.
- Nie używać produktu w miejscach, gdzie nie jest dozwolone stosowanie urządzeń elektronicznych.
- Chronić produkt przed upadkiem i silnymi wstrząsami.
- Nie modyfikować urządzenia. Prowadzi to do utraty wszelkich roszczeń z tytułu gwarancji.
- Materiały opakowaniowe trzymać koniecznie z dala od dzieci, istnieje niebezpieczeństwo uduszenia.
- Materiały opakowaniowe należy natychmiast poddać utylizacji zgodnie z obowiązującymi przepisami miejscowymi.
- O produto está previsto apenas para utilização doméstica e não comercial.
- Utilize o produto apenas para a finalidade prevista.
- Não utilize o produto perto de aquecedores, outras fontes de calor ou directamente exposto à luz solar.
- Não utilize o produto fora dos limites de desempenho indicados nas especificações técnicas.
- Não abra o produto nem o utilize caso este esteja danificado.
- Não tente fazer a manutenção ou reparar o aparelho. Qualquer trabalho de manutenção deve ser executado por técnicos especializados.
- Este aparelho não pode ser manuseado por crianças, tal como qualquer aparelho eléctrico!
- Utilize o artigo apenas com condições climatéricas amenas.

Aviso – Pilhas



- Ao colocar as pilhas, tenha em atenção a polaridade correcta (inscrições + e -). A não observação da polaridade correcta poderá levar ao derrama das pilhas ou explosão.
- Utilize exclusivamente baterias (ou pilhas) que correspondam ao tipo indicado.
- Antes de colocar as pilhas, limpe os contactos das pilhas e os contactos do compartimento.
- Não deixe crianças substituir as pilhas sem vigilância.
- Não utilize pilhas de diferentes tipos ou fabricantes nem misture pilhas novas e usadas.
- Remova as pilhas do produto se este não for utilizado durante um longo período de tempo. (a não ser que seja necessário mantê-las no produto para uma emergência).
- Não curto-circuite as pilhas.
- Não recarregue as pilhas.
- Não deite as pilhas para chamas.
- Mantenha as pilhas fora do alcance das crianças.
- Nunca abra, danifique, ingira ou elimine as pilhas para o ambiente. Estas podem conter metais pesados tóxicos e prejudiciais para o ambiente.
- Retire imediatamente pilhas gastas do produto e elimine-as adequadamente.
- Evite o armazenamento, carregamento e utilização com temperaturas extremas e pressão atmosférica extremamente baixa (como, por exemplo, a grande altitude).

4. Colocação em funcionamento

4.1. Colocar a pilha

- Remova a cobertura (1) do produto.
- Retire a pilha já colocada, se necessário, remova a película de segurança e a fita entre os contactos e coloque a pilha corretamente tendo em conta a polaridade.
- O relógio está operacional.

4.2. Substituição da pilha

- Remova a cobertura (1) do produto.
- Retire e, se necessário, elimine a pilha usada. Coloque uma nova pilha (AA Mignon). Tenha em atenção a polaridade correta de acordo com as inscrições no compartimento da pilha
- Coloque a cobertura (1) no produto.

5. Montagem

- As ventosas podem ser utilizadas sobre todas as superfícies vidradas, por ex., espelhos, vidros ou azulejos. Antes da instalação do relógio, humedeaça as ventosas para uma melhor aderência. Certifique-se de que a superfície, sobre a qual deseja instalar o relógio, esteja limpa e sem pó ou gordura. Visto existir a possibilidade das ventosas soltarem-se após algum tempo, volte a pressionar as ventosas ocasionalmente para garantir uma aderência segura do relógio. Instale o relógio numa área em que o relógio não seja danificado se, mesmo assim, cair uma vez da parede.
- Além disso, o relógio possui na parte traseira uma abertura para a fixação na parede de forma a poder ser pendurado na parede através de um prego ou parafuso.

Aviso – Instrução de montagem



- Antes da montagem, verifique a adequação da parede relativamente ao peso a aplicar e certifique-se de que, no local de montagem na parede, não existem cabos eléctricos, tubos de água ou gás ou outras tubagens.
- Adquirir material de fixação adequado no comércio especializado!
- Não instale o produto em locais sob os quais possam encontrar-se pessoas.

6. Operação

- Após a colocação correcta da(s) pilha(s), o relógio começa a funcionar automaticamente.
- Ajuste o relógio para a hora actual usando a roda de ajuste na traseira.

7. Manutenção e conservação

limpe o produto apenas com um pano sem fiapos ligeiramente humedecido e não utilize produtos de limpeza agressivos. Certifique-se de que não entra água para dentro do produto.

8. Exclusão de garantia

A Hama GmbH & Co KG não assume qualquer responsabilidade ou garantia por danos provocados pela instalação, montagem ou manuseamento incorrectos do produto e não observação do das instruções de utilização e/ou das informações de segurança.

9. Especificações técnicas

Relógio de parede



Alimentação elétrica	1,5 V, 1 pilha AA
----------------------	----------------------

Manöverelement och indikeringar

1. Hölje
2. Batterifack

1. Förklaring av varningssymboler och hänvisningar

Varning

Används för att markera säkerhetsanvisningar eller för att rikta uppmärksamheten mot speciella faror och risker.



Hänvisning

Används för att markera ytterligare information eller viktiga hänvisningar.



2. Förpackningsinnehåll

- Väggeklocka
- 1 AA-batteri
- Den här bruksanvisningen

3. Säkerhetsanvisningar

- Skydda produkten mot smuts, fukt och överhettning och använd den bara i inomhusmiljöer.
- Använd inte produkten inom områden där elektroniska apparater inte är tillåtna.
- Tappa inte produkten och utsätt den inte för kraftiga vibrationer.
- Förändra ingenting på produkten. Då förlorar du alla garantianspråk.
- Det är viktigt att barn hålls borta från förpackningsmaterialet. Det finns risk för kvävning.
- Kasserera förpackningsmaterialet direkt enligt lokalt gällande kasseringsregler.
- Produkten är avsedd för privat hemanvändning, inte yrkesmässig användning.
- Använd bara produkten till det som den är avsedd för.
- Använd inte produkten alldeles intill elementet, andra värmekällor eller i direkt solsken.
- Använd inte produkten utöver de effektgränser som anges i den tekniska datan.
- Öppna inte produkten och använd den inte mer om den är skadad.
- Försök inte serva eller reparera produkten själv. Överlåt allt servicearbete till ansvarig fackperson.
- Precis som alla elektriska apparater ska även denna förvaras utom räckhåll för barn!
- Använd endast produkten vid måttliga klimatförhållanden.



Varning – Batterier

- Var mycket noga med batteripolererna (+ och – märkning) och lägg in batterierna korrekt enligt detta. Beaktas inte detta finns det risk att batterierna läcker eller exploderar.
- Använd enbart uppladdningsbara batterier (eller batterier) som motsvarar den angivna typen.
- Rengör batterikontakterna och motkontaktarna innan batterierna läggs i.
- Låt inte barn byta batterier utan uppsikt.
- Blanda inte gamla och nya batterier, inte heller olika sorters batterier eller batterier från olika tillverkare.
- Tag ut batterier ur produkter som inte används under längre tid. (om de inte ska finnas till hands för nödfall)
- Kortslut inte batterierna.
- Ladda inte batterier.
- Kasta inte batterier i öppen eld.
- Förvara batterier utom räckhåll för barn.
- Öppna, skada eller förtär aldrig batterier och släng dem inte i naturen. De kan innehålla giftiga tungmetaller som är skadliga för miljön.
- Förbrukade batterier ska tas ut ur produkten direkt och kasseras.
- Förvara, ladda eller använd inte vid extrema temperaturer och extremt lågt lufttryck (t.ex. på hög höjd).

4. Idrifftagning

4.1. Lägga in batterier

- Ta bort produktens hölje (1).
- Ta ut eventuella befintliga batterier, ta i förekommande fall av skyddsfilm och kontaktpären och lägg in batteriet med polerna åt rätt håll.
- Nu kan klockan användas.

4.2. Byta batteri

- Ta bort produktens hölje (1).
- Ta ut och källsortera i förekommande fall det gamla batteriet. Sätt in ett nytt AA-/mignonbatteri. Kontrollera att polerna ligger rätt enligt märkningen i batterifacket.
- Sätt på produktens hölje (1).

5. Montering

- Sugkopporna kan användas på alla glasliknande ytor, t.ex. speglar, glas eller kakel. Fukta sugkopporna innan klockan placeras på ytan så fäster de bättre. Säkerställ att den yta där sugkopporna placeras är fri från damm och fett. Eftersom sugkopporna kan lossna efter en tid bör de med jämna mellanrum tryckas fast igen så att klockan sitter säkert. Placera klockan på ett ställe där den inte skadas om den skulle råka falla ner.
- Klockan är dessutom försedd med ett spår för väggmontering på baksidan, så att den kan hängas upp på väggen med hjälp av en spik eller en skruv.

Varning – Monteringsanvisning

- Kontrollera före monteringen att den valda väggen är lämplig för vikten som ska hängas upp och säkerställ också att det inte finns el-, gas- eller andra ledningar och vattenrör i väggen vid monteringsstället.
- Skaffa lämpligt monteringsmaterial i fackhandeln!
- Montera inte produkten på platser som personer kan uppehålla sig under.



6. Användning

- När man har lagt in batteriet/batterierna på rätt sätt, sätts klockan igång av sig själv.
- Ställ in aktuell tid med hjälp av inställningsratten på klockans baksida.

7. Service och skötsel

Använd bara en luddfri, lätt fuktad trasa till produktens rengöring och använd inga aggressiva rengöringsmedel. Var noga med att det inte tränger in vatten i produkten.

8. Garantifriskrivning

Hama GmbH & Co KG övertar ingen form av ansvar eller garanti för skador som beror på olämplig installation, montering och olämplig produktanvändning eller på att bruksanvisningen och/eller säkerhetsanvisningarna inte följs.

9. Tekniska data

Väggeklocka

Strömförsörjning	1,5 V, 1 x AA-batteri
------------------	--------------------------



Органы управления и индикации

1. Задняя крышка
2. Батарейный отсек

1. Предупредительные пиктограммы и инструкции**Внимание**

Данным значком отмечены инструкции, несоблюдение которых может привести к опасной ситуации.

Примечание

Дополнительная или важная информация.

2. Комплект поставки

- Настенные часы
- 1 батарея AA
- Настоящая инструкция

3. Техника безопасности

- Беречь от грязи, влаги и источников тепла. Эксплуатировать только в сухих условиях.
- Не применять в запрещенных зонах.
- Не ронять. Беречь от сильных ударов.
- Запрещается вносить изменения в конструкцию. В противном случае гарантийные обязательства аннулируются.
- Упаковку не давать детям: опасность асфиксии.
- Утилизировать упаковку в соответствии с местными нормами.
- Изделие предназначено только для домашнего применения.
- Запрещается использовать не по назначению.
- Не эксплуатировать в непосредственной близости с нагревательными приборами, беречь от прямых солнечных лучей.
- Соблюдать технические характеристики.
- Изделие не открывать. Запрещается эксплуатировать неисправное изделие.
- Запрещается самостоятельно ремонтировать устройство. Ремонт разрешается производить только квалифицированному персоналу.
- Не давать детям!
- Используйте изделие только в умеренных климатических условиях.

**Внимание. Батареи**

- Соблюдать полярность батарей (+ и -). Несоблюдение полярности может стать причиной взрыва батарей.
- Разрешается применять аккумуляторы только указанного типа.
- Перед загрузкой батарей почистить контакты.
- Запрещается детям заменять батареи без присмотра взрослых.
- Не применять различные типы или новые и старые батареи вместе.
- В случае большого перерыв в эксплуатации удалить батареи из устройства (кроме случаев, когда изделие применяется в качестве аварийного).
- Не закорачивать контакты батарей.
- Обычные батареи не заряжать.
- Батареи в огонь не бросать.
- Батареи хранить в безопасном месте и не давать детям.
- Не открывайте, не разбирайте, не глотайте и не утилизируйте батареи с бытовым мусором. В батареях могут содержаться вредные тяжелые металлы.
- Истекшие батареи немедленно удалить из прибора и утилизировать.
- Избегайте хранения, зарядки и использования при экстремальных температурах и экстремально низком атмосферном давлении (например, на большой высоте).

4. Ввод в эксплуатацию**4.1. Загрузка батарей**

- Снимите крышку (1) изделия.
- Выгрузите батарею из отсека, при необходимости удалите защитную пленку и изолятор, загрузите батарею, соблюдая полярность.
- Часы готовы к работе.

4.2. Замена батарей

- Снимите крышку (1) изделия.
- Удалите старую батарею и утилизируйте ее. Вставьте новую батарею типоразмера „AA“. Загружая батарею, соблюдайте полярность (см. маркировку на корпусе).
- Установите крышку (1) изделия.

5. Монтаж

- С помощью присосок часы можно разместить на любых плоских стеклянных поверхностях (зеркало, стекло, кафель и т.п.). Чтобы увеличить сцепление, слегка увлажните присоску. На монтажной поверхности не должно быть пыли и жира. Через некоторое время сцепление присоски может ослабевать, поэтому время от времени прижимайте присоску, чтобы восстановить сцепление. Часы следует монтировать там, где они не выйдут из строя даже в случае падения.
- На задней панели корпуса имеется фиксатор для монтажа на гвоздь или винт.

**Внимание**

- Убедитесь, что стена подходит для монтажа. В стене на месте монтажа не должно быть электрической проводки, газопровода, водопровода и других трубопроводов.
- Приобретите подходящие крепежные приспособления в магазине.
- Запрещается производить монтаж над теми местами, где могут находиться люди.

6. Эксплуатация

- Если батарея загружена правильно, часы начинают работать автоматически.
- С помощью регулятора на задней панели установите текущее время.

7. Уход и техническое обслуживание

Чистку изделия производить только безворсовой слегка влажной салфеткой. Запрещается применять агрессивные чистящие средства. Следите за тем, чтобы в устройство не попала вода.

8. Отказ от гарантийных обязательств

Компания Neta GmbH & Co KG не несет ответственность за ущерб, возникший вследствие неправильного монтажа, подключения и использования изделия не по назначению, а также вследствие несоблюдения инструкции по эксплуатации и техники безопасности.

9. Технические характеристики**Настенные часы**

Питание	1,5 В 1 батареи AA
---------	-----------------------

Контроли и индикатори

1. Капак
2. Отделение за батерии

1. Обяснение на предупредителните символи и указания**Внимаване**

Използват се за обозначаване на указания за безопасност или за насочване на вниманието към особени опасности и рискове.

**Забележка**

Използват се за допълнително обозначаване на информация или важни указания.

**2. Съдържание на опаковката**

- Стенен часовник
- 1 батерия AA
- тази инструкция за обслужване

3. Забележки за безопасност

- Пазете продукта от замърсяване, влага и прегряване и го използвайте само в сухи помещения.
- Не използвайте продукта в зони, в които не са разрешени електронни продукти.
- Не позволявайте на продукта да пада и не го излагайте на силни вибрации.
- Не правете промени в уреда. Така ще загубите право на всякакви гаранционни претенции.
- Задължително дръжте малките деца далеч от опаковъчния материал, има опасност от задушаване.
- Изхвърлете опаковъчния материал веднага съгласно действащите на място разпоредби за изхвърляне на отпадъци.
- Продуктът е предвиден за лична, нестопанска битова употреба.
- Използвайте продукта само за предвидената цел.
- Не използвайте продукта в непосредствена близост до отоплителни уреди, други източници на топлина или на директна слънчева светлина.
- Не използвайте продукта извън неговите граници на мощността, посочени в техническите данни.
- Не отваряй продукта и при повреда не продължавай да го използваш.
- Не се опитвайте сами да обслужвате или ремонтирате продукта. Оставете всякава техническа поддръжка на компетентните специалисти.
- Подобно на всички електрически продукти този продукт не бива да попада в ръцете на деца!
- Използвайте продукта само при умерени климатични условия.

**Внимаване – Батерии**

- Задължително внимавайте за правилното разположение на полюсите (надписи + и -) на батериите и ги поставяте по съответния начин. При неспазване има опасност от изтичане или експлозия на батериите.
- Използвайте само акумулатори (или батерии), които съответстват на посочения тип.
- Преди поставяне на батериите почистете контактите на батериите и насрещните контакти.
- Не разрешавайте на децата да сменят батерии без надзор.
- Не смесвайте стари и нови батерии и батерии от различен тип или производител.
- Махайте батериите от продукти, които не се използват по-дълго време. (освен ако те се поддържат в готовност за спешни случаи)
- Не свързвайте батериите накъсо.
- Не зареждайте батериите.
- Не хвърляйте батериите в огън.
- Съхранявайте батериите, недостъпни за деца.
- Батериите никога не бива да бъдат отваряни, повредени, гълтани или изхвърляни в природата. Те могат да съдържат тежки метали, които са отровни или опасни за околната среда.
- Махнете от продукта и незабавно изхвърлете изхабените батерии.
- Избягвайте съхранение, зареждане и използване при екстремни температури и изключително ниско въздушно налягане (напр. на големи височини).

4. Пускане в експлоатация**4.1 Поставяне на батерия**

- Отстранете капака (1) на продукта.
- Извадете вече поставената батерия, при нужда отстранете предпазното фолио, както и прекъсващата лента, и поставете батерията, като спазвате ориентацията на полюсите.
- Часовникът е готов за експлоатация.

4.2 Смяна на батерия

- Отстранете капака (1) на продукта.
- Извадете и предайте използваната батерия на съответните места за събиране. Поставете нова батерия (AA). Следете за правилната ориентация на полюсите в съответствие с рисунката на отделението на батерията.
- Закрепете капака (1) на продукта.

5. Монтаж

- Вакуумните гумички могат да се използват върху всякакви стъкловидни повърхности, напр. огледала, стъкло или кахли. За по-добро захващане навлажнете вакуумните гумички преди залепването на часовника. Уверете се, че повърхността, на която искате да залепите вакуумните гумички, не е прашина или омазнена. Тъй като вакуумните гумички могат да се отлепят след известно време, периодичски ги притискайте към повърхността, за да гарантирате по-здраво захващане на часовника. Залепете часовника на място, където той няма да се повреди, в случай че все пак падне от стената.
- Освен това часовникът разполага с отвор за стенен монтаж от задната страна, така че той може да се постави на стена посредством пирон или винт.

Внимаване - Указания за монтаж

- Преди монтажа задължително проверете пригодността на предвидената стена за теглото, което ще бъде монтирано, и се уверете, че на мястото на монтажа в стената няма електрически кабели, водо-, газопроводи или други тръбопроводи.
- Осигурете подходящ материал за закрепване от търговската мрежа!
- Не монтирайте продукта на места, на които може да стоят хора.

**6. Експлоатация**

- След правилното поставяне на батерията часовникът автоматично започва да работи.
- Настройте актуалния час с помощта на регулиращия бутон от задната страна на часовника.

7. Техническо обслужване и поддръжка

Почиствайте този продукт само с леко навлажнена кърпа, която не пуска власинки, и не използвайте агресивни почистващи препарати. Внимавайте да не попада вода в продукта.

8. Изключване на гаранция

Хама ГмбХ & Ко КГ не поема никаква отговорност или гаранция за повреди в резултат на неправилна инсталация, монтаж и неправилна употреба на продукта или неспазване на упътването за обслужване и/или инструкции за безопасност.

9. Технически данни**Стенен часовник**

Електрозахранване	1,5 V 1 x батерия AA
-------------------	-------------------------



Στοιχεία χειρισμού και ενδείξεις

1. Επιστροφή περίπτωση
2. Θήκη μπαταριών

1. Επεξήγηση συμβόλων προειδοποίησης και υποδείξεων**Προειδοποίηση**

Χρησιμοποιείται για τη σήμανση υποδείξεων ασφαλείας ή για να επιστήσει την προσοχή σε ιδιαίτερους κινδύνους.

**Υπόδειξη**

Χρησιμοποιείται για τη σήμανση επιπλέον πληροφοριών ή σημαντικών υποδείξεων.

**2. Περιεχόμενα συσκευασίας**

- Ρολόι τοίχου
- 1 μπαταρία AA
- Αυτό το εγχειρίδιο χειρισμού

3. Υποδείξεις ασφαλείας

- Πρέπει να προστατεύετε το προϊόν από βρομιά, υγρασία και υπερθέρμανση και να το χρησιμοποιείτε μόνο σε στεγνά περιβάλλοντα.
- Μην χρησιμοποιείτε το προϊόν σε περιοχές όπου δεν επιτρέπονται ηλεκτρονικές συσκευές.
- Το προϊόν δεν επιτρέπεται να πέφτει κάτω, ούτε και να δέχεται δυνατά χτυπήματα.
- Μην κάνετε μετατροπές στη συσκευή. Κατ' αυτόν τον τρόπο παύει να ισχύει η εγγύηση.
- Τα παιδιά δεν επιτρέπεται να έρχονται σε επαφή με το υλικό της συσκευασίας, υπάρχει κίνδυνος ασφυξίας.
- Απορρίψτε κατευθείαν το υλικό συσκευασίας σύμφωνα με τους ισχύοντες τοπικούς κανονισμούς απόρριψης.
- Το προϊόν προορίζεται για σκοπούς οικιακής χρήσης.
- Το προϊόν πρέπει να χρησιμοποιείται αποκλειστικά για το σκοπό που προβλέπεται.
- Μην χρησιμοποιείτε το προϊόν κοντά σε καλοριφέρ, άλλες πηγές θερμότητας ή σε σημεία όπου δέχεται άμεση ηλιακή ακτινοβολία.
- Μην χρησιμοποιείτε τη συσκευή εκτός των ορίων απόδοσης που περιγράφονται στα τεχνικά χαρακτηριστικά.
- Μην ανοίγετε το προϊόν και μην το χρησιμοποιείτε αν χαλάσει.
- Μην επιχειρήσετε να συντηρήσετε ή να επισκευάσετε τη συσκευή εσείς οι ίδιοι. Οι εργασίες συντήρησης πρέπει να γίνονται από εξειδικευμένα άτομα.
- Μην αφήνετε τα παιδιά να αγγίζουν αυτή ή οποιαδήποτε άλλη ηλεκτρική συσκευή.
- Χρησιμοποιήστε το προϊόν μόνο σε ήπιες κλιματικές συνθήκες.

Προειδοποίηση – Μπαταρίες

- Προσέξτε οπωσδήποτε τη σωστή πολικότητα (επιγραφή + και -) των μπαταριών και τοποθετήστε τις ανάλογα. Η μη τήρηση μπορεί να οδηγήσει σε διαρροή του υγρού ή σε έκρηξη των μπαταριών.
- Χρησιμοποιείτε αποκλειστικά απλές ή επαναφορτιζόμενες μπαταρίες του προβλεπόμενου τύπου.
- Πριν την τοποθέτηση των μπαταριών καθαρίστε τις επαφές των μπαταριών και τις επαφές του προϊόντος.
- Τα παιδιά δεν επιτρέπεται να αλλάζουν μπαταρίες χωρίς επίβλεψη.
- Μην μπερδεύετε παλιές και καινούριες μπαταρίες, καθώς και μπαταρίες διαφορετικού τύπου και κατασκευαστή.
- Αφαιρέστε τις μπαταρίες από προϊόντα που δεν έχουν χρησιμοποιηθεί για μεγάλο χρονικό διάστημα (εκτός αν θέλετε να τα χρησιμοποιήσετε σε περιπτώσεις έκτακτης ανάγκης)
- Μην βραχυκυκλώνετε τις μπαταρίες.
- Μην φορτίζετε τις απλές μπαταρίες.
- Μην πετάτε τις μπαταρίες στην φωτιά.
- Φυλάξτε τις μπαταρίες μακριά από παιδιά.
- Οι μπαταρίες δεν πρέπει να ανοίγονται, να καταστρέφονται, να καταπίνονται ή να καταλήγουν στο περιβάλλον. Μπορεί να περιέχουν δηλητηριώδη και βλαβερά για το περιβάλλον βαρέα μέταλλα.
- Αφαιρέστε και απορρίψτε τις χρησιμοποιημένες μπαταρίες αμέσως από το προϊόν.
- Μην αποθηκεύετε, φορτίζετε και μην χρησιμοποιείτε τη μονάδα σε ακραίες θερμοκρασίες και υπερβολικά χαμηλή ατμοσφαιρική πίεση (όπως π.χ. σε μεγάλα ύψη).

4. Έναρξη χρήσης**4.1 Τοποθέτηση μπαταρίας**

- Αφαιρέστε το κάλυμμα (1) του προϊόντος.
- Βγάλτε τις τοποθετημένες μπαταρίες, αφαιρέστε, αν υπάρχει, την προστατευτική μεμβράνη καθώς και τη λωρίδα επαφών και βάλτε τις μπαταρίες μέσα με σωστή πολικότητα.
- Το ρολόι είναι έτοιμο για λειτουργία.

4.2 Αντικατάσταση της μπαταρίας

- Αφαιρέστε το κάλυμμα (1) του προϊόντος.
- Αφαιρέστε και, αν χρειάζεται, απορρίψτε την άδεια μπαταρία. Τοποθετήστε μια καινούργια μπαταρία AA/Mignon. Προσέξτε τη σωστή πολικότητα σύμφωνα με τον σχήμα στη θήκη.
- Τοποθετήστε το κάλυμμα (1) του προϊόντος.

5. Τοποθέτηση

- Οι βεντούζες μπορούν να χρησιμοποιηθούν σε όλες τις γυάλινες επιφάνειες, π.χ. καθρέφτες, γυαλιά ή πλακάκια. Πριν την τοποθέτηση του ρολογιού υγράνετε τις βεντούζες για καλύτερο κράτημα. Βεβαιωθείτε πως η επιφάνεια που θέλετε να στερεώσετε τις βεντούζες δεν έχουν ούτε σκόνη ούτε λίπη. Επειδή οι βεντούζες μπορεί μετά από λίγο καιρό να ξεκολλήσουν, πιέξτε τις πάλι περιστασιακά ώστε να διασφαλίσετε το γερό κράτημα. Τοποθετήστε το ρολόι σε μια περιοχή όπου δεν θα μπορεί να υποστεί ζημιά αν τυχόν πέσει από τον τοίχο.
- Στην πίσω πλευρά το ρολόι έχει μια εγκοπή για στερέωση στον τοίχο, έτσι ώστε να μπορείτε να το στερεώσετε εκεί με ένα καρφί ή με μια βίδα.

Προειδοποίηση – Υπόδειξη τοποθέτησης

- Πριν από την τοποθέτηση ελέγξτε αν ο προβλεπόμενος τοίχος είναι κατάλληλος για το βάρος που πρόκειται να τοποθετηθεί και βεβαιωθείτε πως στο σημείο τοποθέτησης στον τοίχο δεν υπάρχουν σωλήνες νερού, αερίου, ηλεκτρικά καλώδια ή άλλου είδους αγωγού.
- Προμηθευτείτε τα κατάλληλα εξαρτήματα στερέωσης από τα ειδικά καταστήματα!
- Μην τοποθετείτε το προϊόν σε σημεία κάτω από τα οποία μπορεί να βρίσκονται άτομα.

6. Λειτουργία

- Μετά τη σωστή τοποθέτηση των μπαταριών το ρολόι αρχίζει να λειτουργεί αυτόματα.
- Με τον τροχό στην πίσω πλευρά του ρολογιού ρυθμίστε την τρέχουσα ώρα.

7. Συντήρηση και φροντίδα

Καθαρίζετε αυτό το προϊόν μόνο με ένα ελαφρύ βρεγμένο πανί χωρίς χνούδια και μην χρησιμοποιείτε επιθετικά καθαριστικά. Δεν πρέπει να μπει νερό στο προϊόν.

8. Απόλεια εγγύησης

Η εταιρεία Hama GmbH & Co KG δεν αναλαμβάνει καμία ευθύνη ή εγγύηση για ζημιές, οι οποίες προκύπτουν από λανθασμένη εγκατάσταση και συναρμολόγηση ή λανθασμένη χρήση του προϊόντος ή μη τήρηση των οδηγιών λειτουργίας και/ή των υποδείξεων ασφαλείας.

9. Τεχνικά χαρακτηριστικά**Ρολόι τοίχου**

Ηλεκτρική τροφοδοσία	1,5 V 1 x μπαταρία AA
----------------------	--------------------------



Käyttöelementit ja näytöt

1. Suojus
2. Paristokotelo

1. Varoitusten ja ohjeiden selitykset**Varoitus**

Käytetään turvaohjeiden merkitsemiseen ja huomion kiinnittämiseen erityisiin vaaroihin ja riskeihin.

Ohje

Käytetään lisätietojen tai tärkeiden ohjeiden merkitsemiseen

2. Pakkauksen sisältö

- 1 seinäkello
- 1 AA-paristo (Mignon)
- Tämä käyttöohje

3. Turvaohjeet

- Suojaa tuote liialta, kosteudelta ja ylikuumentumiselta ja käytä tuotetta vain kuivassa ympäristössä.
- Älä käytä tuotetta alueilla, joilla elektroniikkalaitteet eivät ole sallittuja.
- Älä päästä laitetta putoamaan, äläkä altista sitä voimakkaalle värähtelylle.
- Älä tee muutoksia laitteeseen. Muutosten tekeminen aiheuttaa takuun raukeamisen.
- Pidä pakkausmateriaalit poissa lasten ulottuvilta, niistä aiheutuu tukehtumisvaara.
- Hävitä pakkausmateriaalit heti paikallisten jätehuoltomääräysten mukaisesti.
- Tuote on tarkoitettu yksityiseen, ei-kaupalliseen kotikäyttöön.
- Käytä tuotetta ainoastaan ohjeiden mukaiseen tarkoitukseen.
- Älä käytä tuotetta lämmittimien tai muiden lämmönlähteiden välittömässä läheisyydessä tai suorassa auringonpaisteessa.
- Älä käytä tuotetta sen teknisissä tiedoissa ilmoitettujen suorituskykyrajojen ulkopuolella.
- Älä avaa tuotetta, äläkä käytä sitä enää, jos se on vaurioitunut.
- Älä yritä huoltaa tai korjata laitetta itse. Jätä kaikki huoltotyöt vastuulliselle ammattihenkilöstölle.
- Tämä laite kuten muutkaan sähkölaitteet eivät kuulu lasten käsiin!
- Tuotetta saa käyttää vain kohtuullisissa ilmastolosuhteissa.

**Varoitus – Paristot**

- Varmista ehdottomasti, että paristojen akut (+ ja -) ovat oikein päin, ja aseta ne paikoilleen sen mukaisesti. Jos tätä ohjetta ei noudateta, paristot voivat vuotaa tai räjähtää.
- Käytä ainoastaan akkuja (tai paristoja), jotka vastaavat ilmoitettua tyyppiä.
- Puhdista ennen paristojen asettamista paikalleen paristo- ja vastakontaktit.
- Älä anna lasten vaihtaa paristoja ilman valvontaa.
- Älä sekoita keskenään vanhoja ja uusia paristoja tai erityyppisiä tai eri valmistajan paristoja.
- Ota paristot pois laitteista, jotka ovat pitkään käyttämättä (paitsi jos laitteita pidetään valmiina hätätilanteita varten).
- Älä oikosulje paristoja.
- Älä lataa paristoja.
- Älä heitä paristoja tuleen.
- Säilytä paristot poissa lasten ulottuvilta.
- Älä koskaan avaa, vaurioita tai niele akkuja tai paristoja äläkä anna niiden päätyä luontoon. Ne voivat sisältää myrkyllisiä ja ympäristölle haitallisia raskasmetalleja.
- Poista tyhjentyneet paristot tuotteesta ja hävitä ne viipymättä.
- Vältä säilytystä, lataamista ja käyttöä äärimmäisissä lämpötiloissa ja erittäin alhaisessa ilmanpaineessa (esim. suurissa korkeuksissa).

4. Käyttöönotto**4.1. Pariston asentaminen**

- Poista tuotteen suojus (1).
- Poista jo sisään asetettu paristo, poista myös mahdollinen turvakalvo sekä kontaktierotin ja aseta paristo sisään oikeanpuoleisesti.
- Kello on käyttövalmis.

4.2. Pariston vaihtaminen

- Poista tuotteen suojus (1).
- Poista ja hävitä käytetty paristo tarvittaessa. Aseta uusi paristo AA/Mignon paikalleen. Varmista, että polariteetti on paristokotelossa olevan piirroksen mukainen.
- Aseta tuotteen suojus (1) paikoilleen.

5. Asennus

- Imukuppeja voi käyttää kaikilla lasisilla pinnoilla, esim. peilissä, lasissa tai kaakelilla. Kostuta imukupit ennen kellon kiinnittämistä tarttumisen parantamiseksi. Varmista, että pinnalla, jolle imukupit halutaan kiinnittää, ei ole pölyä tai rasvaa. Koska imukupit voivat irrota jonkin ajan kuluttua, paina imukuppeja toisinaan lujasti kellon tukevan kiinnityksen varmistamiseksi. Kiinnitä kello alueelle, jolla kello ei vaurioidu, mikäli se putoaa seinältä.
- Kellossa on lisäksi taustapuolella lovi seinäkiinnitystä varten, jolloin kellon voi kiinnittää seinään naulalla tai ruuvilla

Varoitus – Asennusohje

- Tarkasta ennen asennusta, että seinä kestävä siihen kohdistuvan painon, ja varmista, ettei seinässä ole asennuskohdassa sähköjohtoja tai vesi-, kaasu- tai muita putkia.
- Hanki sopivat kiinnitystarvikkeet alan liikkeestä!
- Älä koskaan asenna tuotetta paikkaan, jonka alapuolella voi oleskella ihmisiä.

6. Käyttö

- Kello käynnistyy automaattisesti, kun paristot on asetettu paikoilleen ja polariteetti on oikein.
- Aseta sen hetkenä kelloaika kellon taustapuolella olevaa säätöpyörää käyttäen.

7. Hoito ja huolto

Puhdista tämä tuote ainoastaan nukaamattomalla, kevyesti kostutetulla liinalla äläkä käytä syövyttäviä puhdistusaineita. Varmista, ettei tuotteen sisään pääse vettä.

8. Vastuun rajoitus

Hama GmbH & Co KG ei vastaa millään tavalla vahingoista, jotka johtuvat epäasianmukaisesta asennuksesta tai tuotteen käytöstä tai käyttöohjeen ja/tai turvaohjeiden vastaisesta toiminnasta.

9. Tekniset tiedot**Seinäkello**

VIRRANSYÖTTÖ

1,5 V,
1 x AA-paristo

hama

Hama GmbH & Co KG
86652 Monheim / Germany

Service & Support

 www.hama.com

 +49 9091 502-0

D

GB



All listed brands are trademarks of the corresponding companies. Errors and omissions excepted, and subject to technical changes. Our general terms of delivery and payment are applied.

00186414/10.22